

farol e sinalizador traseiro

15452
FAROL + SINALIZADOR
TRASEIRO 2 EM 1
600LM + 30LM ALUMÍNIO

manual de instruções

Para utilizar este produto de forma segura e conveniente e mantê-lo bem preservado, leia atentamente este manual antes de usar o seu farol **elleven**. Por favor, guarde este manual para futuras consultas. Devido a constantes evoluções, este item pode apresentar diferenças.

ellevenbikes.com.br

1 conteúdo da embalagem

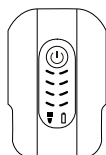

1. Farol/sinalizador



2. Suporte de guidão



3. Suporte para GOPRO

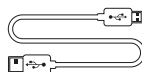

4. Cabo USB Tipo-C

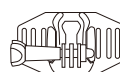

5. Suporte para capacete (opcional)



6. Presilha de velcro (opcional)

2 especificações

Produto: farol dianteiro e traseiro LW-F500
2 em 1 com modo de segurança
Suporte GOPRO (incluído)
Suporte para capacete GOPRO (opcional)
Lúmens máximos: 600LM
Capacidade da bateria: 1200mAh li-poly (tamanho da bateria 10x30x40)
Cor: preto fosco
Porta de carregamento USB tipo C
Tipos de LED: LED CREE XP-G3
Temperatura de cor do LED: 5500K
Tempo de carregamento: 3h
Acabamento: anodização fina
Tamanho sem suporte: 71mm(L) x 46mm(L) x 27mm(A)
Peso líquido (com suporte): 90g
Tamanho da embalagem/caixa: 147mm x 68mm x 52mm
Peso com embalagem: 140g
Nível de resistência à água: IP65
Composição principal: liga de alumínio

3 operação

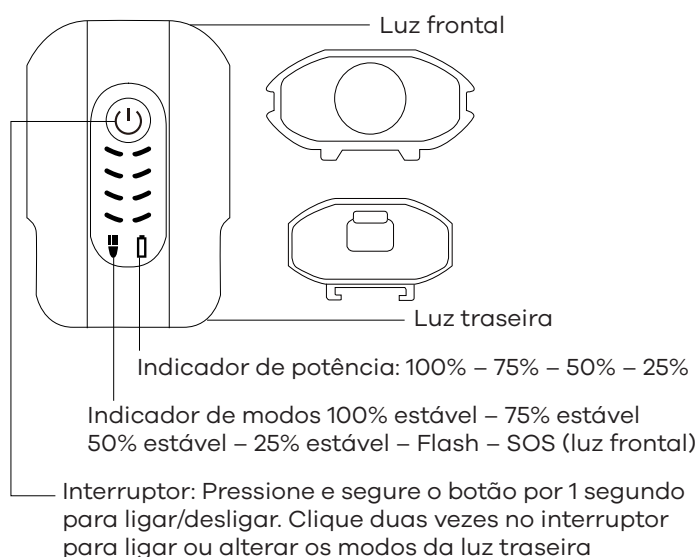

4 tempos de operação

Luz frontal

Índice de Luz	Tempo de Operação
Com função de memória de modo	
100% estável	Modo de segurança 2h + 1h
75% estável	Modo de segurança 2,5h + 1h
50% estável	Modo de segurança 4h + 1h
25% estável	Modo de segurança 8h + 1h
Flash lento	8h
S.O.S	8h

Modo de segurança: quando a bateria está fraca, a luz muda automaticamente para o modo de segurança de 30 lúmens e dura mais 1 hora.

Luz traseira

100% estável
Flash lento
Respiração
Desligado

5 carregamento da bateria

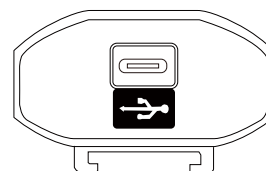

- 1 – Localize a porta de carregamento USB na parte de baixo do farol.
- 2 – Levante a tampa de borracha para liberar a porta de conexão.
- 3 – Plugue o cabo USB ao carregador USB.
- 4 – Conecte o cabo de carregamento à energia elétrica.
- 5 – Durante o carregamento, o indicador de carga fica intermitente. Quando estiver totalmente carregado, o indicador de carga fica verde fixo.

Atenção: recomenda-se a utilização do cabo USB original fornecido para carregar a bateria.

6 montagem do farol

Montagem simplificada 1

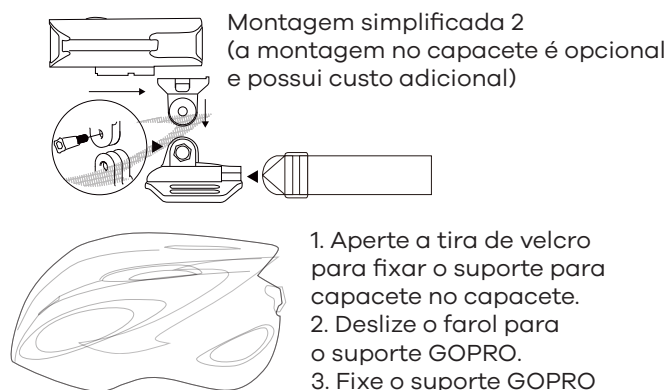
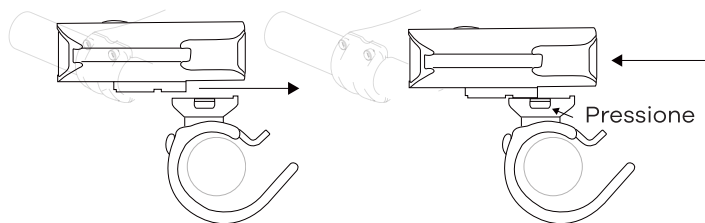

Montagem simplificada 2 (a montagem no capacete é opcional e possui custo adicional)

1. Aperte a tira de velcro para fixar o suporte para capacete no capacete.
2. Deslize o farol para o suporte GOPRO.
3. Fixe o suporte GOPRO ao pedestal com o parafuso.

7 atenção

- Não carregue com tensão maior do que 5V, pois pode danificar a bateria.
- Mantenha afastado de objetos inflamáveis durante o carregamento, pois isso pode causar incêndio ou explosão da bateria.
- Não fume durante o carregamento, pois a bateria pode liberar gás hidrogênio.
- Sempre carregue sua bateria em um local bem ventilado.
- Nunca conecte ou desconecte o plugue ou cabo com as mãos molhadas durante o carregamento.
- Não conecte ou desconecte o plugue ou cabo quando estiverem molhados, pois pode causar choque elétrico.

Observações sobre a bateria:

- 1 - É normal que a bateria atinja altas temperaturas durante o carregamento (até 104°F/40°C), pois a substância química da bateria está em reação. Se a bateria não estiver totalmente descarregada antes de carregar, ela também pode esquentar.
- 2 - Vários fatores podem influenciar na durabilidade da bateria: tipo de tensão da célula, rotina de manutenção, temperatura, número de cargas, etc. Normalmente falando, quanto maior a capacidade da bateria, maior o tempo de queima.
- 3 - A capacidade da bateria pode tornar-se ineficaz em cerca de 80% do seu potencial após 300-500 ciclos de carga/descarga. A bateria pode ter vida útil de 3 anos sob bom cuidado.
- 4 - A tensão e a capacidade da bateria diminuem aparentemente a baixas temperaturas, especialmente perto ou abaixo de zero graus. A capacidade diminui 5%/10% no congelamento (o tempo de queima diminui 50%). A -20°C, a capacidade diminui 30% (o tempo de queima diminui 70%). O desempenho da bateria retornará ao normal quando a temperatura chegar a 70°F/20°C. A bateria perderá cerca de 1% de sua capacidade por dia quando for armazenada em temperatura ambiente normal. A temperatura da bateria nunca deve exceder 104°F/40°C, ela perderá cerca de 5% de sua capacidade por dia.
- 5 - Se você não usar a bateria por um longo período de tempo, certifique-se de recarregá-la totalmente a cada 3 meses. Guarde a bateria em um local fresco e seco.

8 limpeza e cuidados com o farol

- Certifique-se de limpar a poeira e sujeira no farol com um pano macio e úmido após cada viagem.
- A resistência à água é apenas para água da chuva. Não mergulhe a bateria ou o farol na água durante a limpeza.

CUIDADO:

Ao andar à noite, siga as orientações abaixo:

- Recomenda-se levar uma lanterna. Tenha cuidado ao manusear, a luz pode ficar quente.
- Desconecte a luz se não estiver em uso.
- Desconecte o conector pelo plugue, nunca pelo cabo.
- Forneça fluxo de ar suficiente para a luz para resfriamento durante o uso.

ATENÇÃO!

- Não controle nenhuma parte do sistema debaixo d'água.
- Não olhe diretamente para a luz.
- Não deixe o farol aceso e sem vigilância.
- Mantenha o farol longe do fogo e materiais combustíveis.
- Não armazene a unidade principal quando estiver quente ou logo após o uso.
- Desligue o farol, o carregador e o cabo assim que a bateria estiver totalmente carregada.
- Este farol é apenas para uso em bicicletas.
- Não desmonte o farol.

9 análise e soluções de problemas simples

- A luz não está acendendo?

Verifique se a bateria ainda tem energia. Se ainda não foi ligado pela primeira vez pressione o botão liga/desliga por 2 segundos. Se mesmo assim não acender, por favor, recarregue a bateria.