

farol 1000 lúmens

15455
FAROL FIXAÇÃO
POR BAIXO PARA
SUPPORTE GO PRO
1000 LÚMENS ALUMÍNIO

manual de instruções

Para utilizar este produto de forma segura e conveniente e mantê-lo bem preservado, leia atentamente este manual antes de usar o seu farol **elleven**. Por favor, guarde este manual para futuras consultas. Devido a constantes evoluções, este item pode apresentar diferenças.

ellevenbikes.com.br

1 conteúdo da embalagem

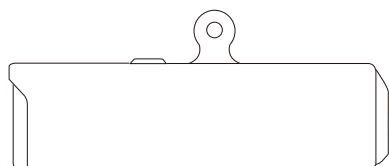

1. Farol para bicicleta

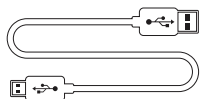

2. Cabo USB Tipo-C

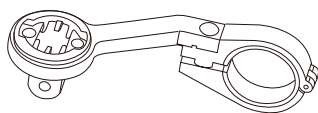

3. Suporte elleven 1546



3. Adaptador lanternas e faróis



4. Adaptador série bryton



4. Adaptador série garmin



4. Adaptador série wahoo



4. Adaptador ciclo-computador cateye

2 especificações

Produto: Farol LW-G1000
(display digital de energia / powerbank / StVZO)
Lúmens máximos: 1000LM
Porta de carregamento USB tipo C
Tipos de LED: 1 * LED CREE XP-L2 10W
Temperatura de cor: 5000K
Capacidade da bateria:
Bateria de íon-lítio 4000mAh 21700
Tempo de carregamento: 5h
Saída do banco de potência: USB A (5,0 V/2A)
Com função de memória de modo
Composição principal: liga de alumínio
Acabamento: anodização dura
Tamanho: 113X 33X 33mm
Peso líquido: 160g
Nível de resistência à água: IP65

Produto: Suporte para computador de bicicleta em alumínio com suporte GOPRO
Modelo: LW-HOLDER01
Material: Liga de alumínio (peças de montagem) / Plástico (adaptadores, etc.)
Acabamento: usinagem CNC e anodização
Adequado para: série GARMIN, série Cateye, série Bryton, série WAHOO, Suporte GOPRO, lanterna
Peso líquido com um dos adaptadores e suporte GOPRO: 58g
Aplicação: câmera esportiva GOPRO, lanterna, Wahoo, Garmin, Bryton e computador de bicicleta Cateye, e outros dispositivos GOPRO
Tamanho: 138 X 38 X 39mm

3 instalação

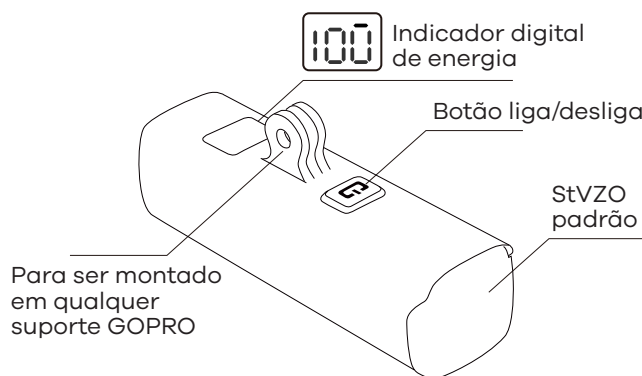

Pressione e segure o botão 2s para ligar/desligar.
Clique uma vez para alterar modo
Clique duas vezes para entrar no modo ultra-brilho.

100% estável ▼ um toque	600 lúmens	3,5h + 30min modo de segurança
50% estável ▼ um toque	300 lúmens	7h + 30min modo de segurança
25% estável ▼ um toque	150 lúmens	14h + 30min modo de segurança
flash lento ▼ um toque		14h + 30min modo de segurança
S.O.S		14h + 30min modo de segurança

MODO ULTRA BRILHO 1000 LÚMENS

(clique duas vezes no botão durante a iluminação):
2,5h+1h em modo de segurança de 1000 lúmens

MODO DE SEGURANÇA

Quando a bateria estiver fraca, a luz mudará automaticamente para o modo de segurança de farol alto de 50 lúmens com duração de mais 30 minutos.

4 carga e powerbank



Indicador digital de energia
Os dígitos iluminados em branco indicam o percentual da capacidade restante de energia.

Remova a proteção de borracha

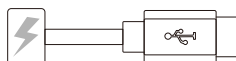

Powerbank com saída USB tipo C para carregar diversos dispositivos como ciclo-computadores, celulares, câmeras e gps.

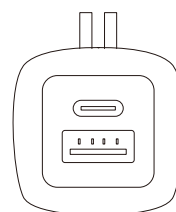

Entrada USB tipo C para carregamento de energia. (máx. 5V)

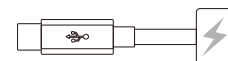

5 como montar o suporte para ciclo-computador

Posicione o suporte do ciclo-computador no guidão como mostrado na imagem

A
Instale o pedestal BRYTON ou GARMIN no suporte com chave sextavada.

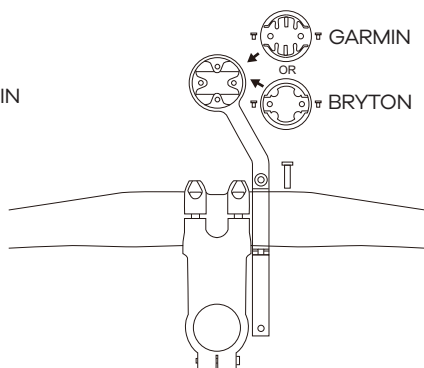

B
Instale o pedestal WAHOO ou CATEYE: primeiro encaixe-o no pedestal GARMIN que está na parte superior do suporte e, em seguida, fixe-o girando 90 graus.

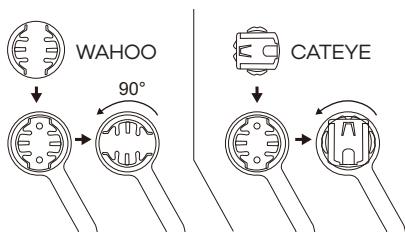

6 instalação para farol

Instale o suporte no guidão da sua bicicleta no bem ao lado da haste, usando o parafuso longo.

Instale o pedestal da lanterna no suporte com chave sextavada.

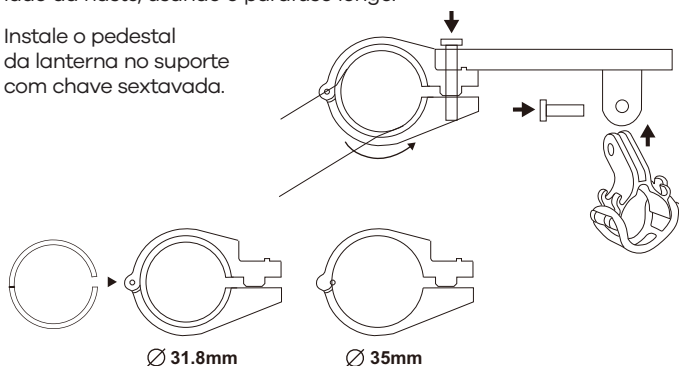

Indicado para guidões de bicicleta com diâmetro de 31,8 mm-35 mm

Para ser montado em qualquer suporte GOPRO

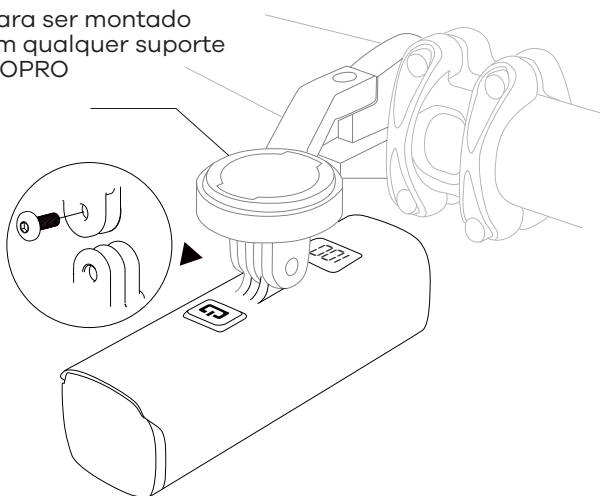

7 atenção

- Não carregue acima de 5V, pois a bateria poderá causar danos.
 - Mantenha-se afastado de objetos inflamáveis durante a troca, pois isso pode causar incêndio ou explosão da bateria.
 - Não fume durante o carregamento, pois a bateria pode liberar gás hidrogênio.
 - Sempre troque sua bateria em um espaço bem ventilado.
 - Nunca conecte ou desconecte o plugue ou cabo com as mãos molhadas durante o carregamento.
 - Não conecte ou desconecte o plugue ou cabo quando estiverem molhados, pois isso pode causar choque elétrico.
1. É normal que a bateria possa atingir altas temperaturas durante a troca (até 104°F/40°C), pois o produto químico na bateria está em reação. Se a bateria não estiver completamente descarregada antes de carregá-la, ela também poderá receber um aviso.
 2. Vários fatores podem influenciar a durabilidade da bateria: tipo de tensão da célula, rotina de manutenção, temperatura e número de cargas etc. Normalmente, quanto maior a capacidade da bateria, maior será o tempo de queima.
 3. A capacidade da bateria pode tornar-se ineficaz em cerca de 80% do seu valor após 300-500 ciclos de carga/descarga. A bateria pode durar 3 anos sob bons cuidados.
 4. A tensão e a capacidade da bateria diminuem aparentemente em baixas temperaturas, especialmente perto ou abaixo do ponto de congelamento. A capacidade diminui 5%-10% no congelamento (o tempo de queima diminui 50%). A -20°C, a capacidade diminui 30% (o tempo de queima diminui 70%). O desempenho da bateria retornará ao normal quando a temperatura atingir 70°F/20°C. A bateria perderá cerca de 1% de sua capacidade por dia quando você a armazenar em temperatura normal. A temperatura da bateria nunca deve exceder 104°F/40°C, ela perderá cerca de 5% de sua capacidade por dia.
 5. Se você não usar a bateria por um longo período, certifique-se de recarregá-la totalmente a cada 3 meses.
- Guarde a bateria em local fresco e seco.

8 limpeza e cuidados com o farol

- Certifique-se de limpar a poeira e sujeira no farol com um pano macio e úmido após cada viagem.
- A resistência à água é apenas para água da chuva. Não mergulhe a bateria ou o farol na água durante a limpeza.

CUIDADO:

Ao andar à noite, siga as orientações abaixo:

- Recomenda-se levar uma lanterna. Tenha cuidado ao manusear, a luz pode ficar quente.
- Desconecte a luz se não estiver em uso.
- Desconecte o conector pelo plugue, nunca pelo cabo.
- Forneça fluxo de ar suficiente para a luz para resfriamento durante o uso.

ATENÇÃO!

- Não controle nenhuma parte do sistema debaixo d'água.
- Não olhe diretamente para a luz.
- Não deixe o farol aceso e sem vigilância.
- Mantenha o farol longe do fogo e materiais combustíveis.
- Não armazene a unidade principal quando estiver quente ou logo após o uso.
- Desligue o farol, o carregador e o cabo assim que a bateria estiver totalmente carregada.
- Este farol é apenas para uso em bicicletas.
- Não desmonte o farol.

9 análise e soluções de problemas simples

- A luz não está acendendo?
Verifique se a bateria ainda tem energia. Se ainda não foi ligado pela primeira vez pressione o botão liga/desliga por 2 segundos. Se mesmo assim não acender, por favor, recarregue a bateria.