

MODELO: 13358 - BABY BIKE ELLEVEN (dianteira)

FIXAÇÃO:

Fixado no cabeçote do quadro, entre o tubo superior e inferior, à frente do condutor. Por ser fixada no cabeçote do quadro através da abraçadeira, a cadeirinha não se movimenta a cada manobra do guidão.

ATENÇÃO: Nem todas as bicicletas são compatíveis com a instalação da **BABY BIKE ELLEVEN**, principalmente em relação ao tamanho do cabeçote (diâmetro do cabeçote e largura da solda), pela distância entre os tubos superior e inferior, pela inexistência de um dos tubos ou por peças incompatíveis, como suspensões doublecrown, guidões virados para dentro (em direção ao rosto da criança), etc.

ATENÇÃO: Não deve ser instalado nos espaçadores da mesa do guidão.

ATENÇÃO: O diâmetro máximo do cabeçote deve ser de Ø42mm. Acima disso, é impossível instalar.

AVISO: Alguns cabeçotes mais largos (com mais área de solda) necessitam uma peça (U maior), de adaptação, vendida separadamente. Verifique antes da compra.

INDICAÇÃO:

Deve ser utilizado por crianças que sejam capazes de sentar-se sozinhas (aproximadamente 9 meses), até crianças com 15 Kg (aproximadamente 5 anos).

SEGURANÇA:

- Cadeirainha robusta, produzida em plástico polipropileno (PP) de alta resistência;
- Cinto de segurança de 3 pontos;
- Conjunto metálico de fixação;
- Sistema duplamente seguro, garantido pelos dois grampos metálicos de segurança;
- Haste de engate metálica robusta com encaixe prático e seguro;
- Talas laterais para proteção de pernas e pés;
- Fítilhos (cintas) de contenção dos pés com regulagem.

CONFORTO:

- Almofada de espuma (Poliuretano) no assento;
- Cadeirainha com formato anatômico, com cantos arredondados;
- Pedais de apoio dos pés com altura ajustável.

GARANTIA:

- Garantia de 1 ano contra defeitos de fabricação.

AVISOS:

- ATENÇÃO: Todas as fixações deverão ser examinadas com cuidado, a todo início de uso, para verificar se estão firmemente fixados. Repita essa operação sempre a cada início de uso. Verifique todos os parafusos, porcas, grampos, fítilhos de contenção, encaixes e o cinto de segurança. Dispositivos de segurança adicionais devem ser sempre bem ajustados.

- ATENÇÃO: Verifique se a criança não terá contato com partes pontiagudas, molas ou outras partes que poderão machucá-la, cobrindo as áreas e evitando o contato.

- ADVERTÊNCIA: Não instale duas ou mais cadeirinhas iguais na mesma bicicleta. Caso precise de uma cadeirinha a mais, faça a segunda instalação na extremidade oposta, sempre considerando condições de peso, tamanho e idade da criança e o modelo apropriado de cadeirinha.

- AVISO: Não altere a cadeirinha, nem o modo normal de fixação. Não instale acessórios ou objetos que não foram projetados para a cadeirinha.

- ATENÇÃO: Ao adormecer na cadeirinha, a criança passa a comportar-se aleatoriamente. Nesse momento o condutor deverá redobrar a atenção para que a criança não se machuque, não se desprenda do cinto de segurança ou seja apertada por ele. A criança deve sempre usar capacete.

- ATENÇÃO: Não use a cadeirinha se alguma parte estiver quebrada ou se a fixação estiver danificada.

- ATENÇÃO: Não deixe a criança sozinha na cadeirinha com sua bicicleta estacionada. É necessária a supervisão e o acompanhamento de um adulto ou responsável.

- ATENÇÃO: A bicicleta se comporta de maneira diferente com uma criança na cadeirinha. Verifique antes de utilizá-la com a criança.

CONSERVAÇÃO E LIMPEZA:

- Limpe sua **BABY BIKE ELLEVEN** com água e sabão neutro. Não utilize produtos químicos;
 - Evite choques aumentando assim a durabilidade e conservação do produto;
 - Para melhor preservação, armazene sua **BABY BIKE ELLEVEN** em áreas cobertas, longe de intempéries (sol e chuva);
 - Ao menor sinal de fadiga de qualquer peça da **BABY BIKE ELLEVEN**, suspenda sua utilização e consulte um especialista;
 - Zele pela conservação da sua **BABY BIKE ELLEVEN**.
- ATENÇÃO:** Em caso de perda ou roubo de peças e componentes da cadeirinha, consulte-nos sobre revendas para reposição.

MONTAGEM E INSTALAÇÃO:

- Utilize ferramentas adequadas à necessidade da montagem e instalação, tais como chaves de boca. Ferramentas não acompanham o produto;
- Verifique se sua bicicleta funciona corretamente com a cadeirinha montada;
- Em caso de dúvidas, consulte o manual, peça ajuda a um especialista ou entre em contato com a ELLEVEN.

Acesse nosso site: www.ellevenparts.com.br

USO:

- A instalação da **BABY BIKE ELLEVEN** altera a largura convencional da bicicleta na região frontal, sendo necessária mais atenção e noção de espaço para não colidir com a cadeirinha em outros objetos que se aproximem da bicicleta, ou mesmo para montar ou desmontar em sua bicicleta;
- Recomendamos baixar a altura do banco do condutor, para que este coloque seus pés no chão de forma segura, mantendo a segurança da criança;
- O condutor deve ser capaz de visualizar o caminho perfeitamente, de forma que a altura da criança não atrapalhe sua visão;
- A bicicleta se comporta de maneira diferente com o peso extra de uma criança na cadeirinha, especialmente em relação ao equilíbrio, direção e frenagem. Tenha cuidado quanto a sua capacidade de manobra;
- Verifique se a cadeirinha não se desloca para trás. Não deve haver deslocamento (escorregar);
- Ao expor a cadeirinha à luz solar, verifique a temperatura da mesma antes de sentar a criança. Recomendamos vestir a criança com roupas adequadas à temperatura;
- O cinto de segurança deve ser ajustado na criança de forma correta, com firmeza, mas não tão apertado a ponto de causar desconforto. Suba a presilha até a altura do peito, para que as alças não fiquem caindo do ombro;
- As pernas da criança devem ficar acondicionadas dentro das estruturas de proteção na parte inferior da **BABY BIKE ELLEVEN**. Sua estrutura foi desenvolvida para não permitir proximidade perigosa com partes móveis da bicicleta, tais como as rodas, protegendo o corpo e membros da criança;
- Não levar crianças muito pequenas, ou que não sejam capazes de se sentar sozinhas;
- Não levar crianças que excedam em peso e tamanho, a capacidade máxima do produto;
- Use sempre capacete no condutor e na criança (adequado a sua idade e tamanho). Caso haja um acidente, a criança não consegue se proteger com as mãos como um adulto, o que aumenta muito o risco de que ela bata a cabeça. Num acidente, o capacete pode ser decisivo para a segurança dos dois;
- Ao transportar a bicicleta no carro em suportes, remova a cadeirinha. Vibrações durante a condução podem causar danos, ceder ou liberar ligações com a bicicleta, o que pode ocasionar um acidente ou perda de peças.

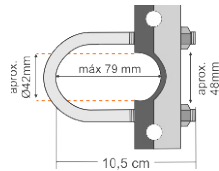

PARABÉNS!

Você acaba de adquirir **Baby Bike Elleven**, um produto da **Elleven**, projetado e produzido sob rígidos padrões de qualidade e segurança. Para que você desfrute da **Baby Bike Elleven** e não coloque em risco a sua segurança e a de sua criança, leia atentamente este manual de montagem e instalação, seguindo passo a passo as instruções nele contidas.

Acesse o site e conheça nossos demais produtos!

ellevenparts.com.br  [ellevenbikeparts](https://www.instagram.com/ellevenbikeparts)  [ellevenparts](https://www.facebook.com/ellevenparts)

Av. das Indústrias, 1062 | Bairro São João | CEP 90200-290 | Porto Alegre | RS

elleven CADEIRINHA Baby Bike®

KIT DE MONTAGEM E INSTALAÇÃO

Utilize chaves de boca e fenda.
Ferramentas não acompanham o produto.

CONTEÚDO

A CONJUNTO ABRAÇADEIRA

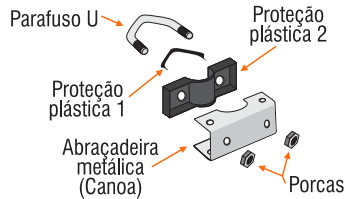

Para montagens em cabeçotes maiores é necessário utilizar parafusos U maiores para adaptação, vendidos separadamente

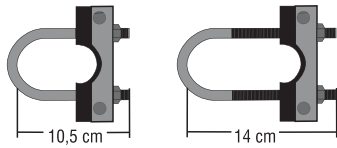

Este, de 10,5cm acompanha o produto. Este, de 14cm pode ser comprado separadamente, se necessário.

B BABY BIKE ELLEVEN Corpo da Cadeira

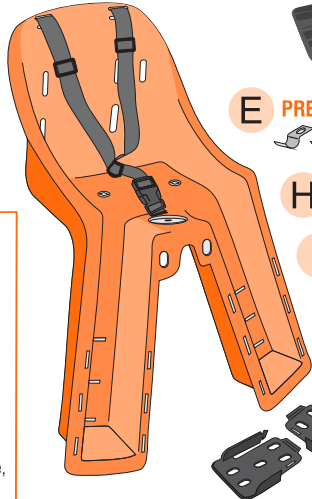

C ALMOFADA DE ASSENTO



D HASTE DE ENGATE



E PRESILHAS



F PORCAS



G MANOPLA

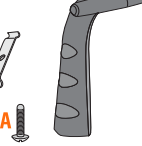

H PRESILHA DA MANOPLA



I PARAFUSO DA MANOPLA



J FITILHOS DE CONTENÇÃO DOS PÉS

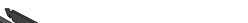

L FITILHOS DE SEGURANÇA



K PEDALIS DIREITO E ESQUERDO



M GRAMPOS DE SEGURANÇA



MONTAGEM

De acordo com a **figura 1**, instale o conjunto abraçadeira (A) no quadro, encaixando o parafuso U com a proteção plástica 1 por trás do cabeçote, entre os tubos superior e inferior do quadro. A frente, encaixe a proteção plástica 2 e abraçadeira metálica (canoas) e por fim as porcas, fixando-as firmemente com o uso da chave de boca. Conforme as **figuras 2 e 3**, encaixe a almofada de assento (C) na parte superior da cadeirinha (B) e encaixe pela parte inferior as presilhas (E) e porcas (F), deixando uma pequena. Em seguida transpasse a haste de engate (D) nos furos correspondentes e fixe firmemente as porcas (F) utilizando a chave de boca. Ainda na parte inferior instale a presilha da manopla (H) e o parafuso da manopla (I), na parte superior encaixe a manopla (G), fixando-os com a chave de fenda. Atravessa os fitilhos de contenção (J) pelos entalhes específicos dos pedais direito e esquerdo (K) como mostra a **figura 3**. Em seguida encaixe-os nas estruturas das pernas da **Baby Bike Elleven**, ajustando-os de acordo com o tamanho da perna da criança como mostra a **figura 4**. Ouça o **click** de encaixe para ter certeza de que cada peça foi devidamente instalada. Instale os fitilhos de segurança (L) com os grampos de segurança (M) na haste (D), fixando-os acima do entalhe da haste (**figura 5**) para que não caiam.

Fig. 1

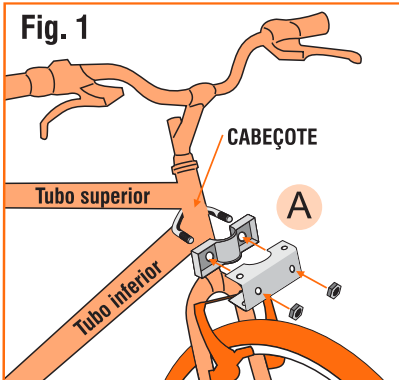

Fig. 2

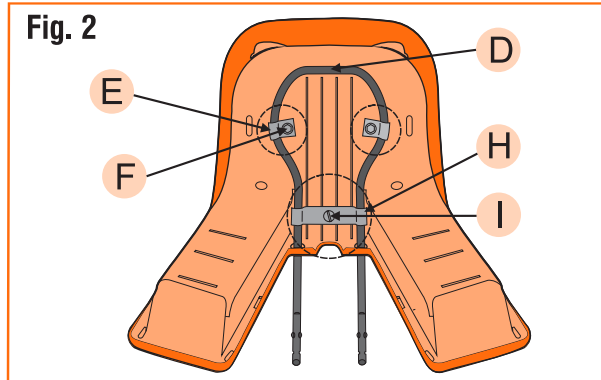

Fig. 3

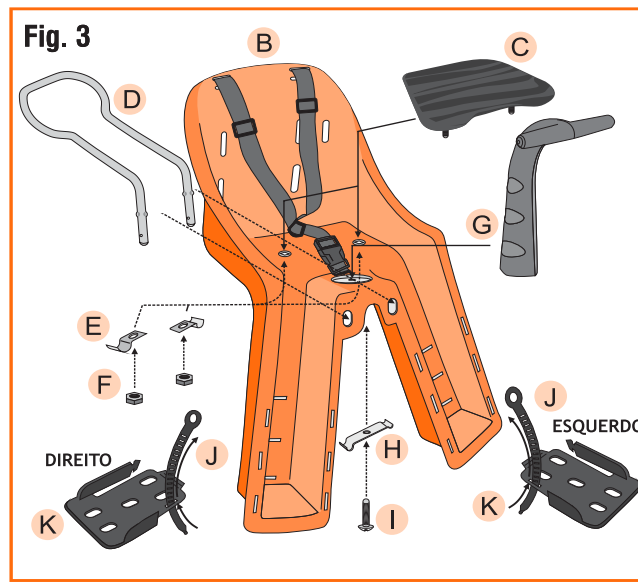
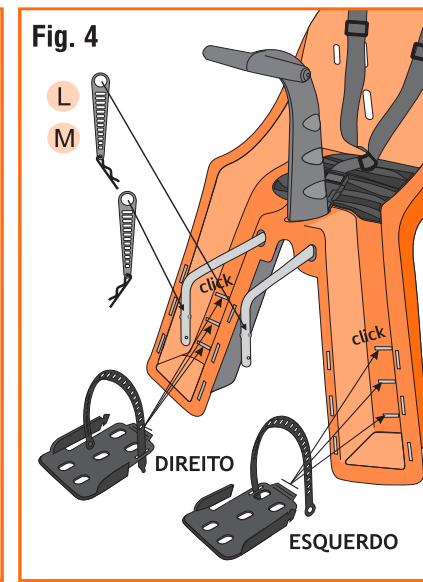

Fig. 4



As linhas pontilhadas ilustram montagens feitas pela parte traseira e inferior do produto

INSTALAÇÃO

Com a bicicleta apoiada, encaixe a **Baby Bike Elleven** pela haste de engate (D) na abraçadeira (A), conforme a **figura 5**. Fixe os grampos de segurança (M) que estão presos pelos fitilhos de segurança (L) nos furos da haste (D). **Examine se o conjunto está seguro, verificando principalmente as porcas da abraçadeira e os grampos de segurança.**

Fig. 5

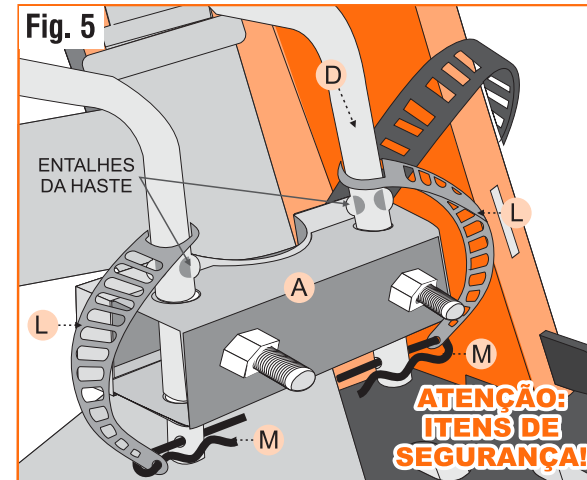

Fig. 6

Como ilustra a **figura 6**, sente a criança na cadeirinha. Passe o cinto de segurança, ajuste e trave-o. Ajuste os fitilhos de contenção (J) sobre os pés e prenda-os nas laterais dos pedais (K).

IMPORTANTE:
Só utilize a cadeirinha se ela estiver com os dois grampos de segurança (M) fixados corretamente na haste (D), sob risco de acidente.

! ATENÇÃO! Guarde esse manual para eventuais consultas.

Pedale com segurança. Use capacete.

Quando a cadeirinha não estiver em uso a abraçadeira não precisa ser retirada do quadro. Porém sempre verifique sua condição de fixação no próximo uso.

IMPORTANTE:
Recomenda-se que a criança use sempre um capacete apropriado à sua idade e bem ajustado.



ellevenparts.com.br

ellevenbikeparts ellevenparts